



Normalien: Entwässerung

237.440 Kontrollschächte
Schachtüberbauten (für alle KS-Varianten)

Normal: 237.444

01.01.2011 / SCJ

Schachtüberbauten (für alle KS-Varianten)

Schachtüberbau in Fahrbahn

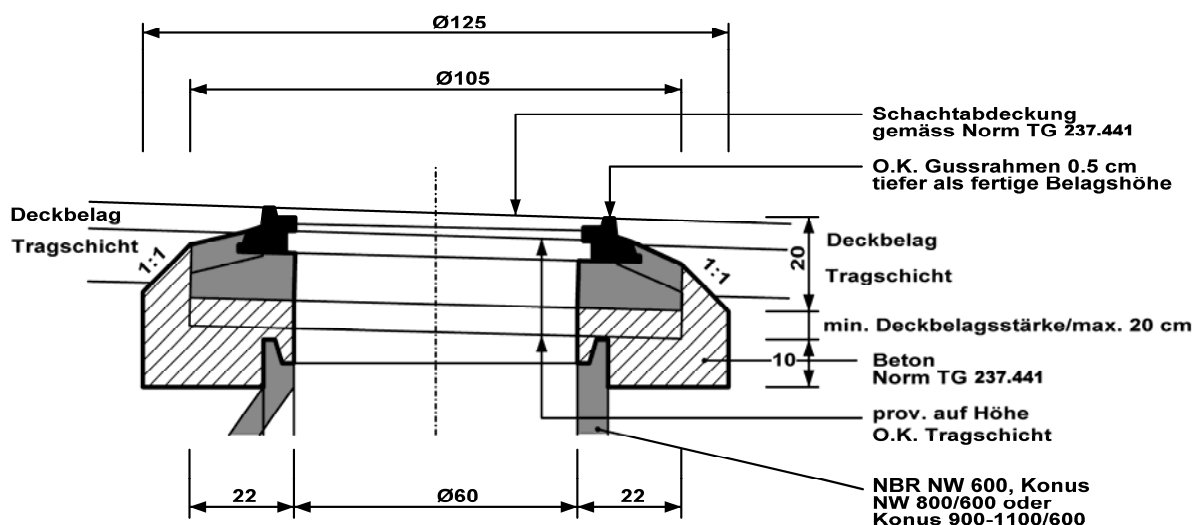

Stufenlos höhenverstellbare Schachtabdeckungen sind gemäss den Angaben des jeweiligen Herstellers auf Höhe Trag- / Binderschicht definitiv zu versetzen. Nach Einbau der Deckschicht werden Deckel und Gussrahmen in der Regel durch Spezialisten des TBA, Abteilung Betrieb, Bez. 2 (Werkhof Sulgen), auf die Höhe der Deckschicht versetzt und mit Spezialfliessmörtel unterschlagen.

Schachtüberbau ausserhalb Fahrbahn ohne Belag (Kies oder Humus)

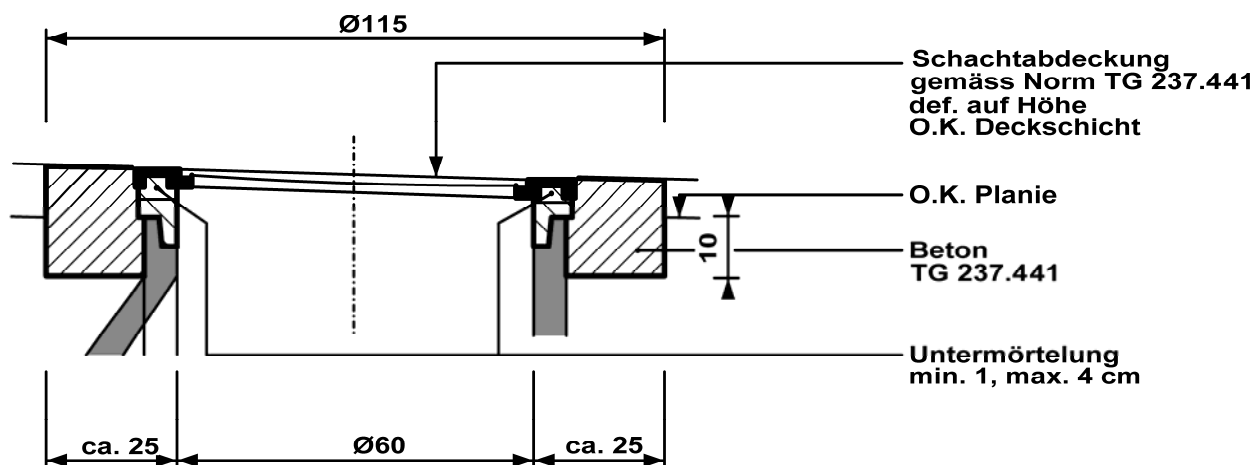

Normalien: Entwässerung

237.440 Kontrollschächte
Schachtüberbauten (für alle KS-Varianten)

Normal: **237.444**

01.01.2011 / SCJ

Nachträglicher Einbau in Fahrbahn

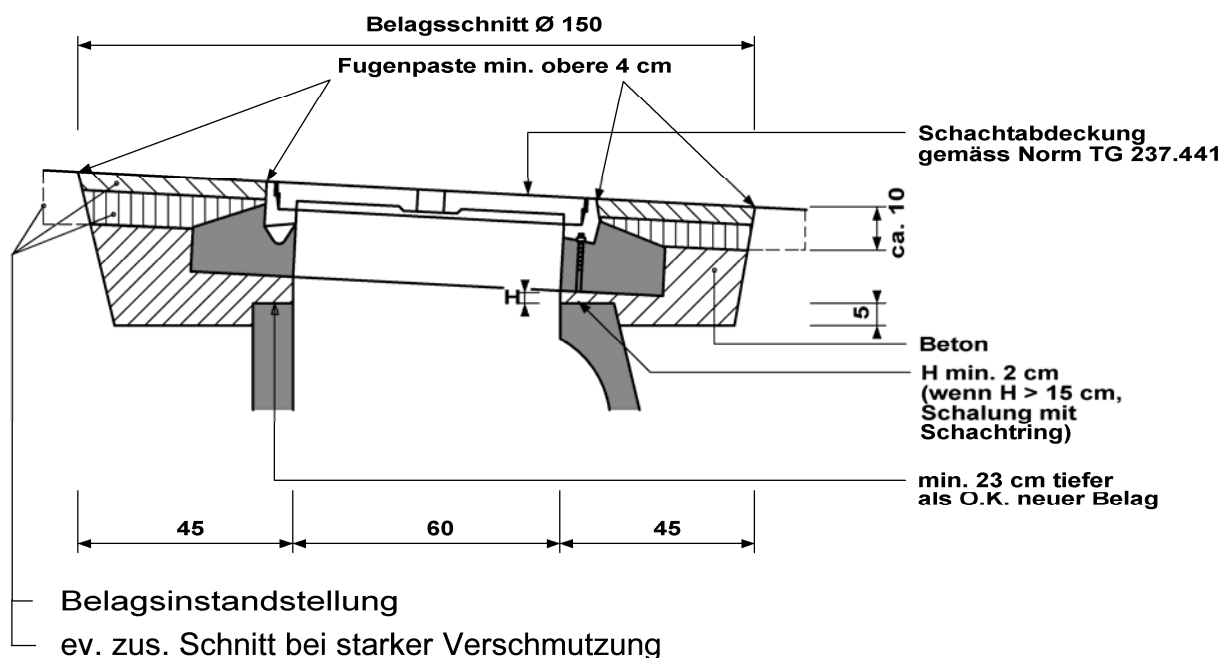

- Normalfall:

Deckschicht AC 8 N, Dicke 3 cm
Tragschichten AC 16 N, Dicke min. 7 cm

- Variante für Nebenstrassen oder einzelne Schächte:

Tragschichten AC 16 N, Dicke 6 - 9 cm mit Absieben